



Kjeve + ye vinkelsvivel

Yoke vinkelsvivel blir produsert i materialer av høyest tilgjengelig graderinger. De er sinkbelagt for korrosjonsbestandighet og lengre levetid.

Vinkelsvivel er utformet for å starte med lavt dreiemoment og høy rotasjonshastighet, og de blir produsert med smørenipler for maksimal ytelse.

Alle vinkelsvivel blir 100 % Magnaflux sprekkdetektert.

Utformet med en sikkerhetsfaktor på 5-1

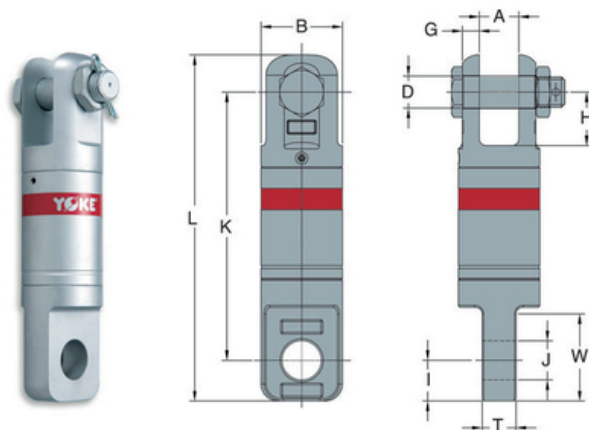

Dimensjonale Spesifikasjoner

Delkode	Ståltau størrelse mm	Maks last tonn	A mm	B mm	D mm	G mm	H mm	I mm	J mm	K mm	L mm	T mm	W mm	Masse kg
8-304-0075	6	0.75	15	32	10	6	22	18	19	103	134	12	37	0.5
8-304-015	10	1.5	18	40	13	7	26	22	23	115	156	15	43	0.9
8-304-03	13	3	23	51	19	10	32	28	27	158	211	20	51	2.2
8-304-05	16	5	32	64	22	14	37	33	33	205	269	26	59	4.4
8-304-085	19	8.5	40	76	30	14	54	38	37	250	322	32	82	7.4
8-304-10	22	10	42	102	38	25	54	52	44	312	412	42	90	17.5
8-304-15	25	15	48	108	38	25	57	64	54	317	434	49	110	21.6
8-304-25	32	25	62	132	51	30	70	70	66	390	524	60	130	39.7

Dimensjonale Spesifikasjoner

Delkode	Ståltau størrelse tommer	Maks last tonn	A inch	B inch	D inch	G inch	H inch	I inch	J inch	K inch	L inch	T inch	W inch	Masse pund
8-304-0075	1/4	0.75	0.60	1.30	0.40	0.20	0.90	0.70	0.80	4.10	5.30	0.50	1.50	1.1
8-304-015	3/8	1.5	0.70	1.60	0.50	0.30	1.00	0.90	0.90	4.50	6.10	0.60	1.70	2.0
8-304-03	1/2	3	0.90	2.00	0.80	0.40	1.30	1.10	1.10	6.20	8.30	0.80	2.00	4.8
8-304-05	5/8	5	1.30	2.50	0.90	0.60	1.50	1.30	1.30	8.10	10.60	1.00	2.30	9.7
8-304-085	3/4	8.5	1.60	3.00	1.20	0.60	2.10	1.50	1.50	9.80	12.70	1.30	3.20	16.3
8-304-10	7/8	10	1.70	4.00	1.50	1.00	2.10	2.00	1.70	12.30	16.20	1.70	3.50	39.0
8-304-15	1	15	1.90	4.30	1.50	1.00	2.20	2.50	2.10	12.50	17.10	1.90	4.30	47.6
8-304-25	1-1/4	25	2.40	5.20	2.00	1.20	2.80	2.80	2.60	15.40	20.60	2.40	5.10	87.3