



Antikorrosjon WH-PT manuell løpekatt

William Hacketts antikorrosjon WH-PT manuelle løpekatter imøtekommer og overgår kravene til internasjonal og britisk standard BS EN 13157:2004 + A1:2009

Denne serien med løpekatter av høy kvalitet har blitt utviklet med presisjon og har kapasitet fra 500 kg til 5 tonn.

Hacketts løpekatter muliggjør både nøyaktig posisjonering og enkel traversering av tunge laster med manuelle taljer, og de kan tilpasses forskjellige sporvidder med bjelkespenn 1 og den utvidede bjelkespenn 2.

Hjulene på løpekatten har blitt maskinert med nøyaktig presisjon, og de roterer på vedlikeholdsforseglede kulelagere.

Alle Hacketts manuelle løpekatter er utstyrt med stenger og gummitupper som forhindrer avhopping fra sporet.

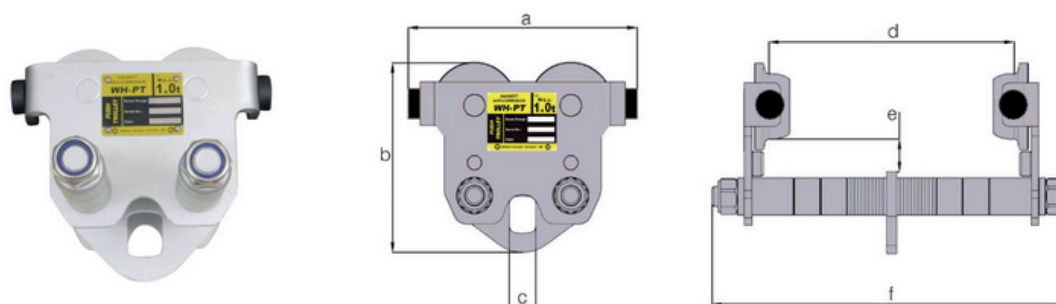

Spesifikasjoner

Delkode	Maks last tonn	Minimum kurveradius m	a mm	b mm	c mm	d mm	e mm	f mm
044.050.CP	0.5	0.8	200	166	22	203	34.0	289
044.100.CP	1.0	0.9	232	196	30	203	34.6	309
044.200.CP	2.0	1.0	260	226	37	203	34.5	318
044.300.CP	3.0	1.2	280	264	42	203	34.5	342
044.500.CP	5.0	1.3	312	271	50	203	34.2	362

Standard Bredde 1

WLL t	Bjelkebredde mm	d maks bredde mm	f maks mm	Masse kg
0.50	50-203	203	294	6.60
1.00	64-203	203	311	9.40
2.00	88-203	203	324	14.50
3.20	100-203	203	348	25.70
5.00	114-203	203	369	37.30

Utvidet Bredde 2

WLL t	Bjelkebredde mm	d maks bredde mm	f maks mm	Masse kg
0.50	-	-	-	-
1.00	64-305	305	413	11.10
2.00	88-305	305	426	16.30
3.20	100-305	305	450	28.50
5.00	114-305	305	471	41.00